

BRABURA

GRILLS

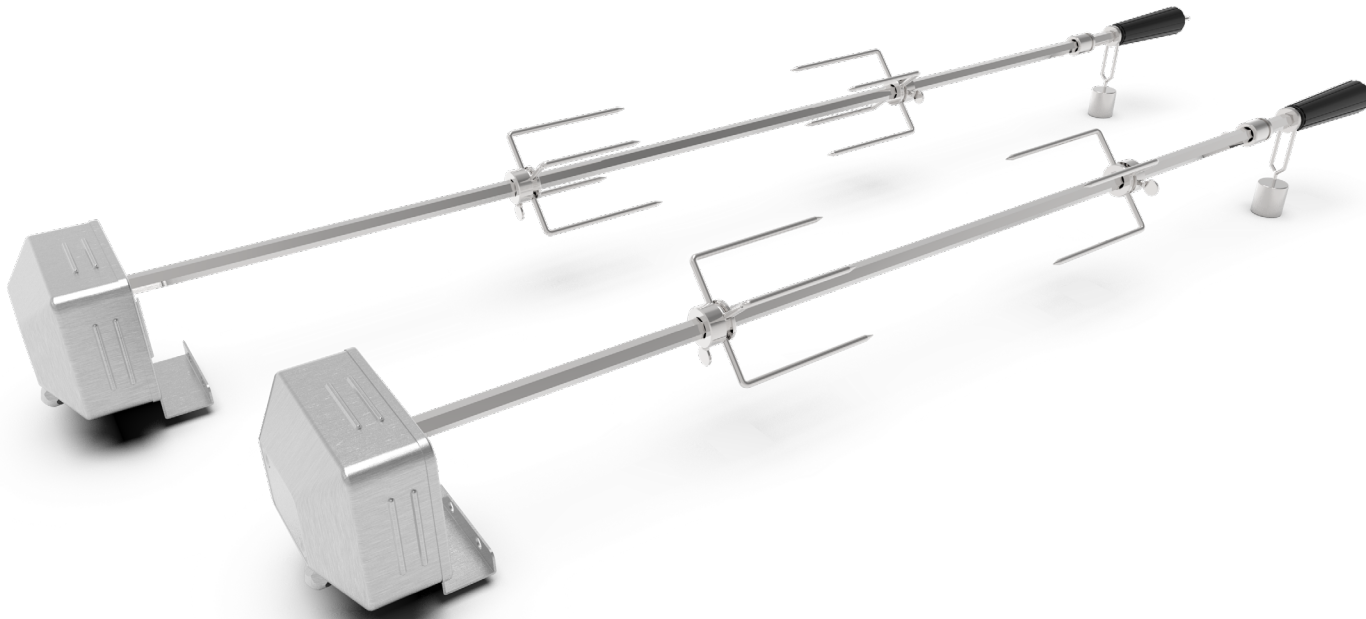

ROTISSERIE

INSTRUCTIONS MANUAL / MANUAL DE INSTRUCCIONES / BEDIENUNGSANLEITUNG / MANUEL D'INSTRUCTIONS / MANUALE DI ISTRUZIONI

CALLE ACERO 12 VILAFRANCA DE LOS BARROS 06220 BADAJOZ SPAIN

R ED00 | braburagrills.com

ROTISSERIE

RUSTIDOR / GRILLSPIESSES/ BROCHE ROTATIVE/ SPIEDO

BRABURA

GRILLS

ITEM	NAME/NOMBRE/NAME/NOM/NOME	QTY
1	MOTOR	1
2	SPIKE	2
3	ROD	1
4	MOTOR BRACKET	1
5	ROD BEARING	1
6	LOCKNUT	2
7	COUNTERBALANCE	1
8	HANDLE	1
9	SCREW M6x10	2

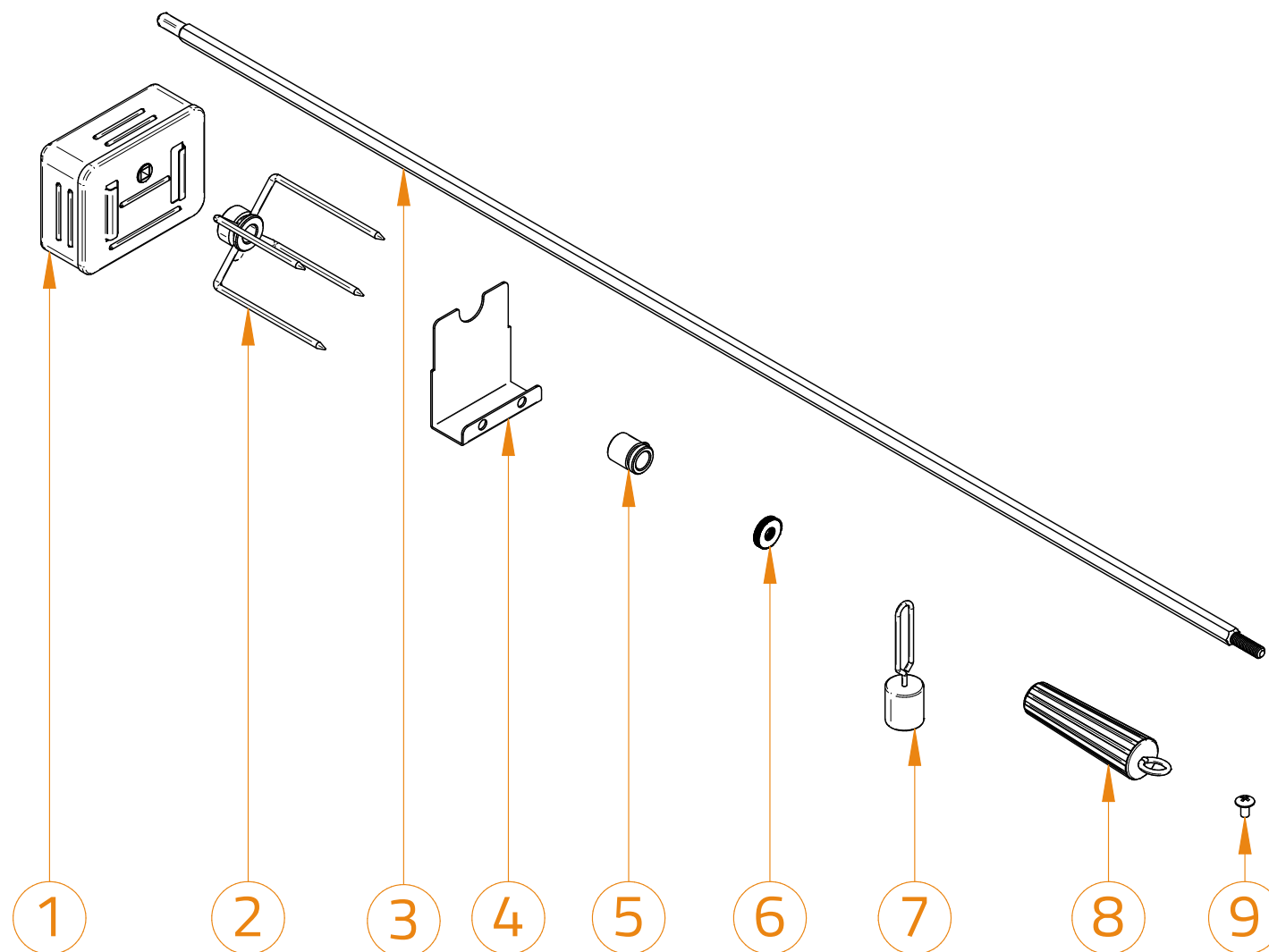

EN Rotisserie Assembly

1. Assemble all the rotisserie elements onto the rod in order.
2. Secure the elements by tightening the flat butterfly screws.
3. Screw the motor bracket onto the side of the grill (left or right side of the hood, as preferred) and place the rotisserie rod into the visible slots, attaching the motor to its bracket and the bearing on the opposite side.

ES Ensamblaje del Rustidor

1. Ensambla todos los elementos del rustidor en la varilla en orden.
2. Asegura los elementos apretando los tornillos de mariposa planos.
3. Atornilla el soporte del motor al lado de la parrilla (izquierda o derecha del capó, según se prefiera) y coloca la varilla del asador en las ranuras visibles, uniendo el motor a su soporte y el cojinete en el lateral opuesto.

DE Montage des Grillspießes:

1. Montieren Sie alle Rotisserie-Elemente in der richtigen Reihenfolge auf der Stange.
2. Sichern Sie die Elemente, indem Sie die flachen Flügelschrauben festziehen.
3. Schrauben Sie die Motorhalterung an die Seite des Grills (links oder rechts von der Abdeckung, je nach Wunsch) und legen Sie die Rotisserie-Stange in die sichtbaren Schlitze. Befestigen Sie den Motor an seiner Halterung und das Lager auf der gegenüberliegenden Seite.

FR Montage de la Broche Rotative

1. Assemblez tous les éléments de la rôtissoire sur la tige dans l'ordre.
2. Fixez les éléments en serrant les vis papillon plates.
3. Vissez le support du moteur sur le côté du grill (à gauche ou à droite du capot, selon votre préférence) et placez la tige de la rôtissoire dans les fentes visibles, en fixant le moteur à son support et le palier de l'autre côté.

IT Montaggio della Spiedo

1. Montare tutti gli elementi dello spiedo sulla barra in ordine.
2. Fissare gli elementi serrando le viti a farfalla piatte.
3. Avvitare il supporto del motore sul lato della griglia (a sinistra o a destra del coperchio, a seconda delle preferenze) e inserire la barra dello spiedo nelle scanalature visibili, fissando il motore al suo supporto e il cuscinetto sul lato opposto

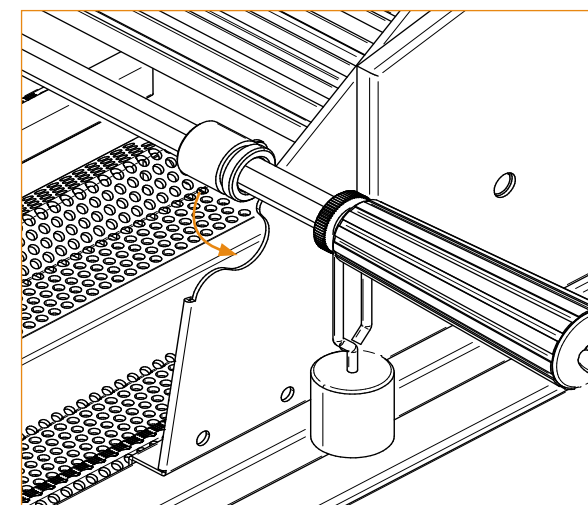
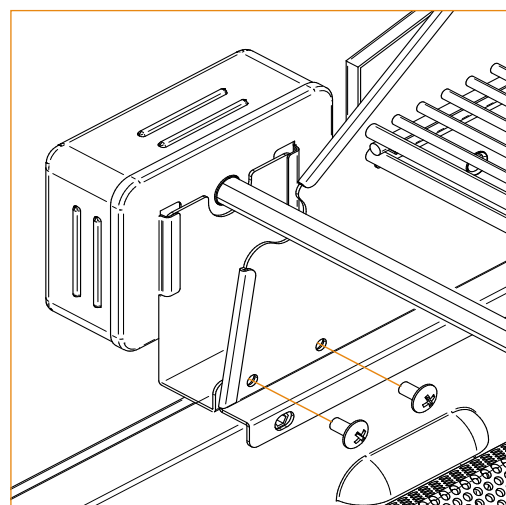
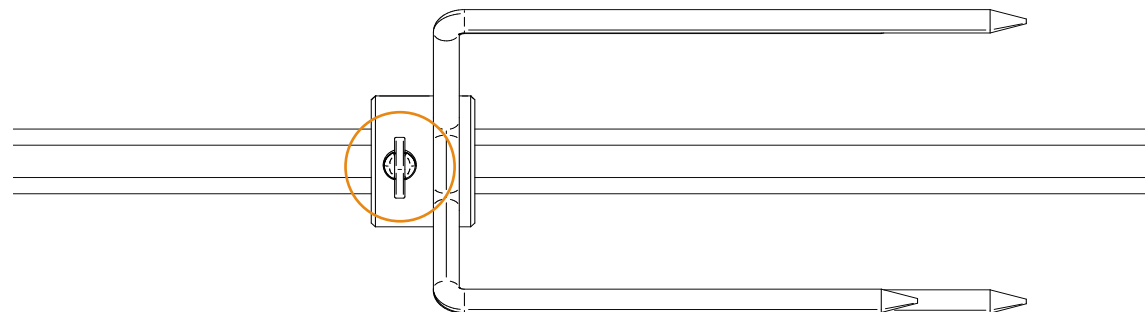
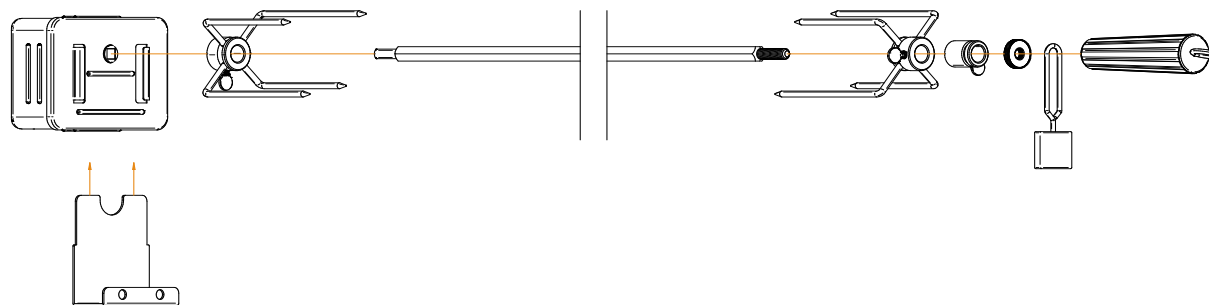

Share Life
Share Experiences

[visit braburagrills.com](http://braburagrills.com)

CALLE ACERO 12 VILLAFRANCA DE LOS BARROS 06220 BADAJOZ SPAIN